



b.o.b. Sistemi Idraulici S.p.A.

ITRunner®

AZIENDA CON SISTEMA
DI GESTIONE QUALITÀ
CERTIFICATA DNV
= ISO 9001 =

AANHANGWAGEN 2 ASSEN ITR «26.23 HD» HYDRAULISCHE VERING - SCHUIFARM

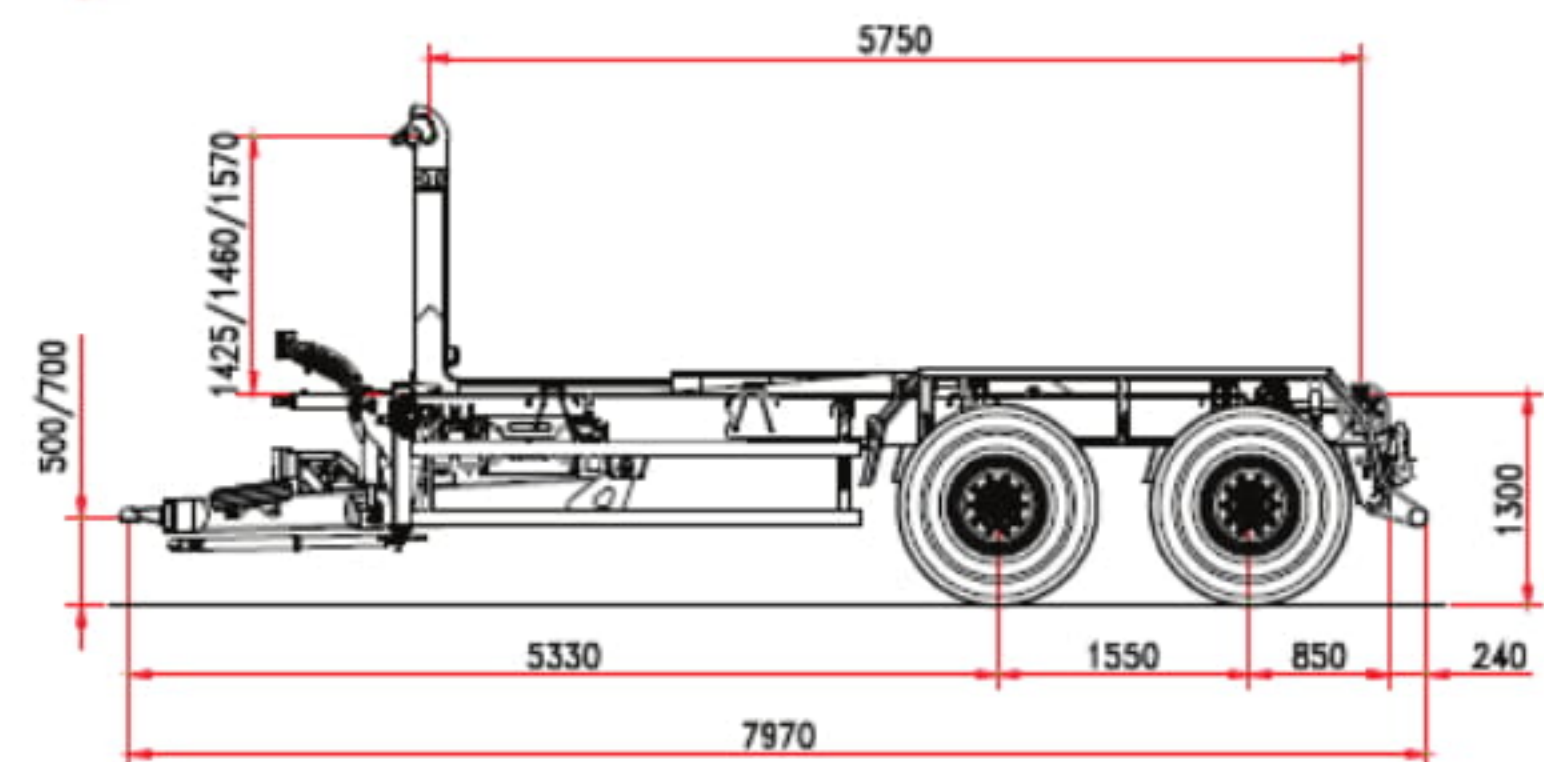
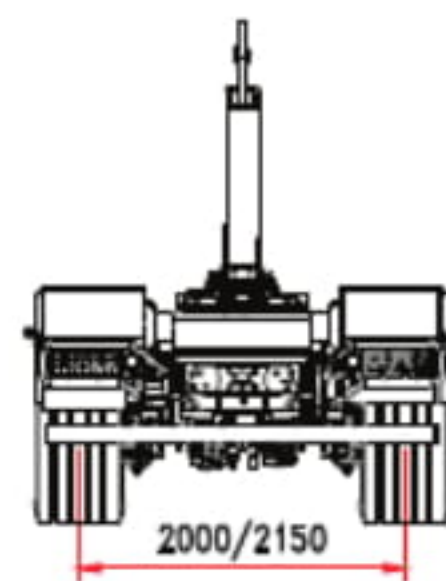
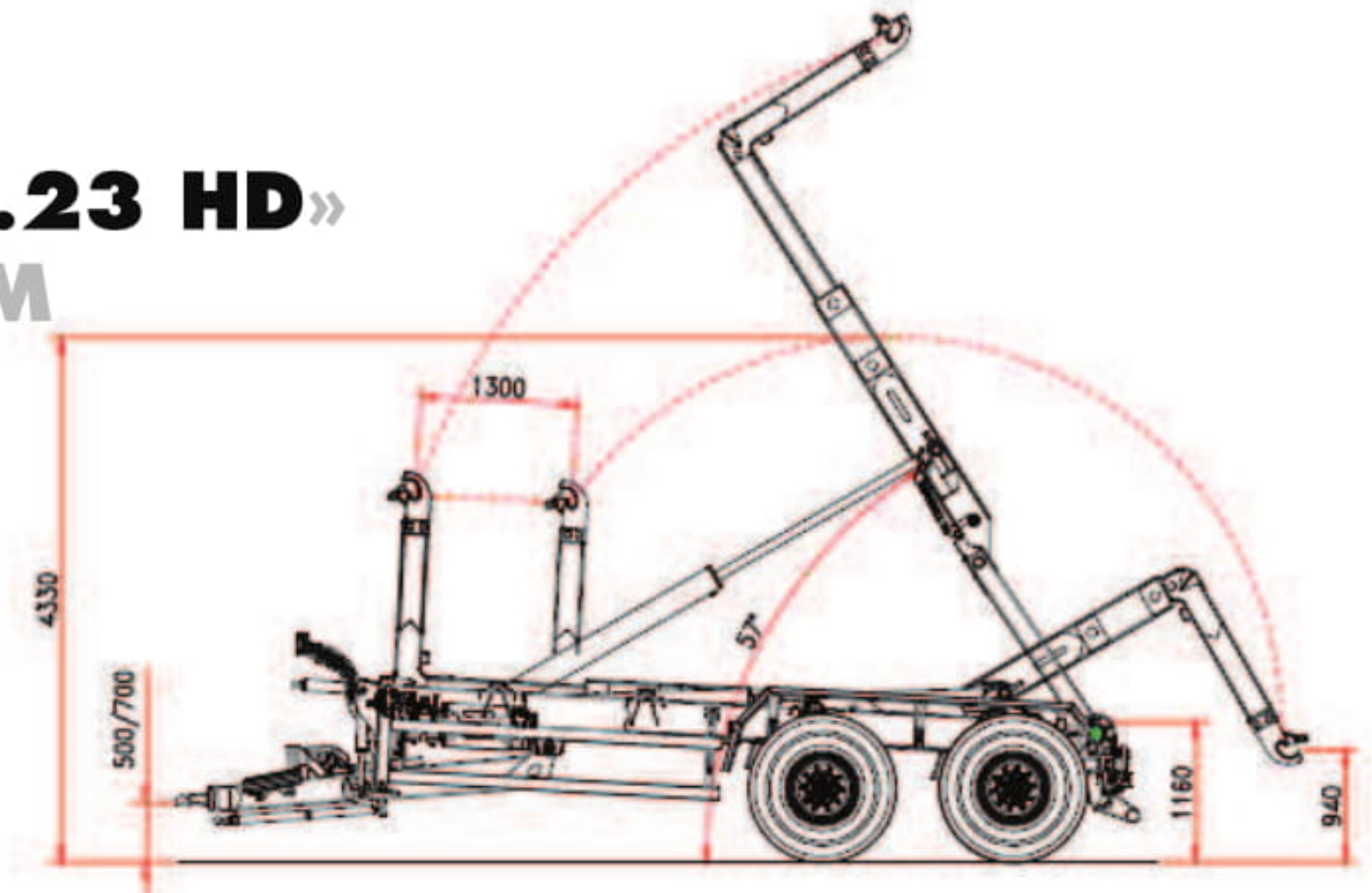

CHASSIS

Structuur	300 x 100
Vering dissel	Hydraulisch
Vering Hydraulisch	24 Ton
As afstand	1.550 mm
Doorsnee assen	2 x 150
Assen	Vast + vast
Spoor	2.000
Remschoenen	406 x 120
Rem systeem	Hydraulisch
Trekoog	Vast
Steunvoet	2 x hydraulisch
Wielen	550/60-22,5
Hoogte chassis	1.300 mm
Stabilisatie derde punt	Standaard

MATEN EN GEWICHTEN

Totaal gewicht	23 Ton
Lengte container	5.000/6.500 mm
Maximale snelheid	40 km/h
Tarra*	6.600 kg

SCHUIFARM

Koers	1.300 mm
Haak hoogte	1.425/1.460/1.570 mm
Hydraulische buiten vergrendeling van de container	
Kip hoek	57°
Hulp kipcilinder	standaard
Kip capaciteit	26 Ton
Laad capaciteit	26 Ton

HYDRAULISCH SISTEEM

Ventielen tractor	2 ventielen dubbel
-------------------	--------------------

Op de aanhangwagen :

Electro-hydraulische verdeelblok met manuele bediening en radiobediening	
Cardan met hydraulische pomp	108 l/1.000 tpm
Capaciteit olietank	160 l
Werkingsdruk	320 bar

(*) de tarra van de aanhangwagen is die van de basis uitrusting zonder opties.

De gegevens van deze technische fiche zijn indicatief en kunnen op elk ogenblik gewijzigd worden door de constructeur zonder geen enkel voorafgaand bericht. Datum laatste aanpassing : 18/10/2012



Marvijlestraat 53, 9690 Kluisbergen (Belgique)
Tel. +32 (0)55 38 84 64 - Fax +32 (0)55 37 78 35 - info@agrimac.be
www.agrimac.be



ITRunner®

AZIENDA CON SISTEMA
DI GESTIONE QUALITÀ
CERTIFICATA DNV
= ISO 9001 =

b.o.b. Sistemi Idraulici S.p.A.

REMORQUE 2 ESSIEUX ITR «26.23 HD» SUSPENSIONS HYDRAULIQUES BRAS TELESCOPIQUE

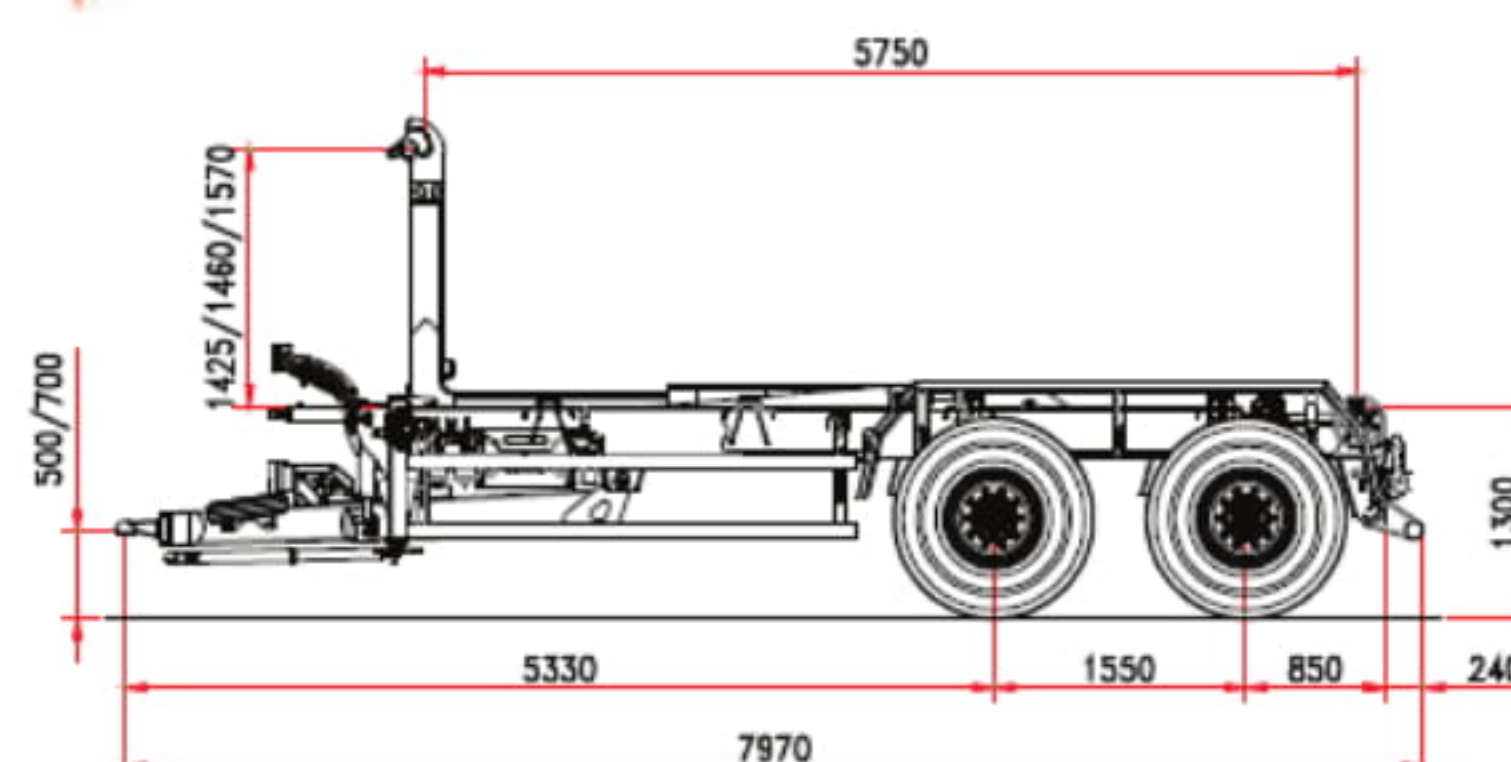
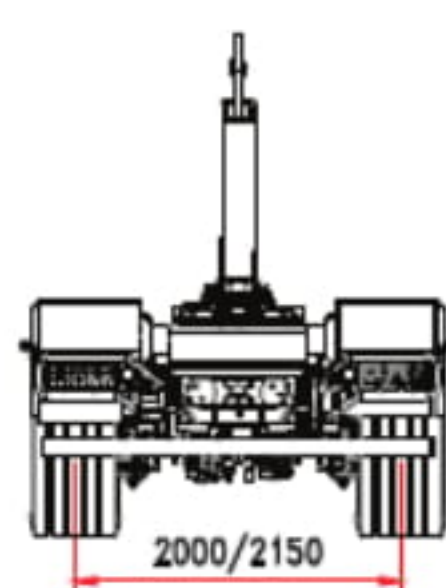
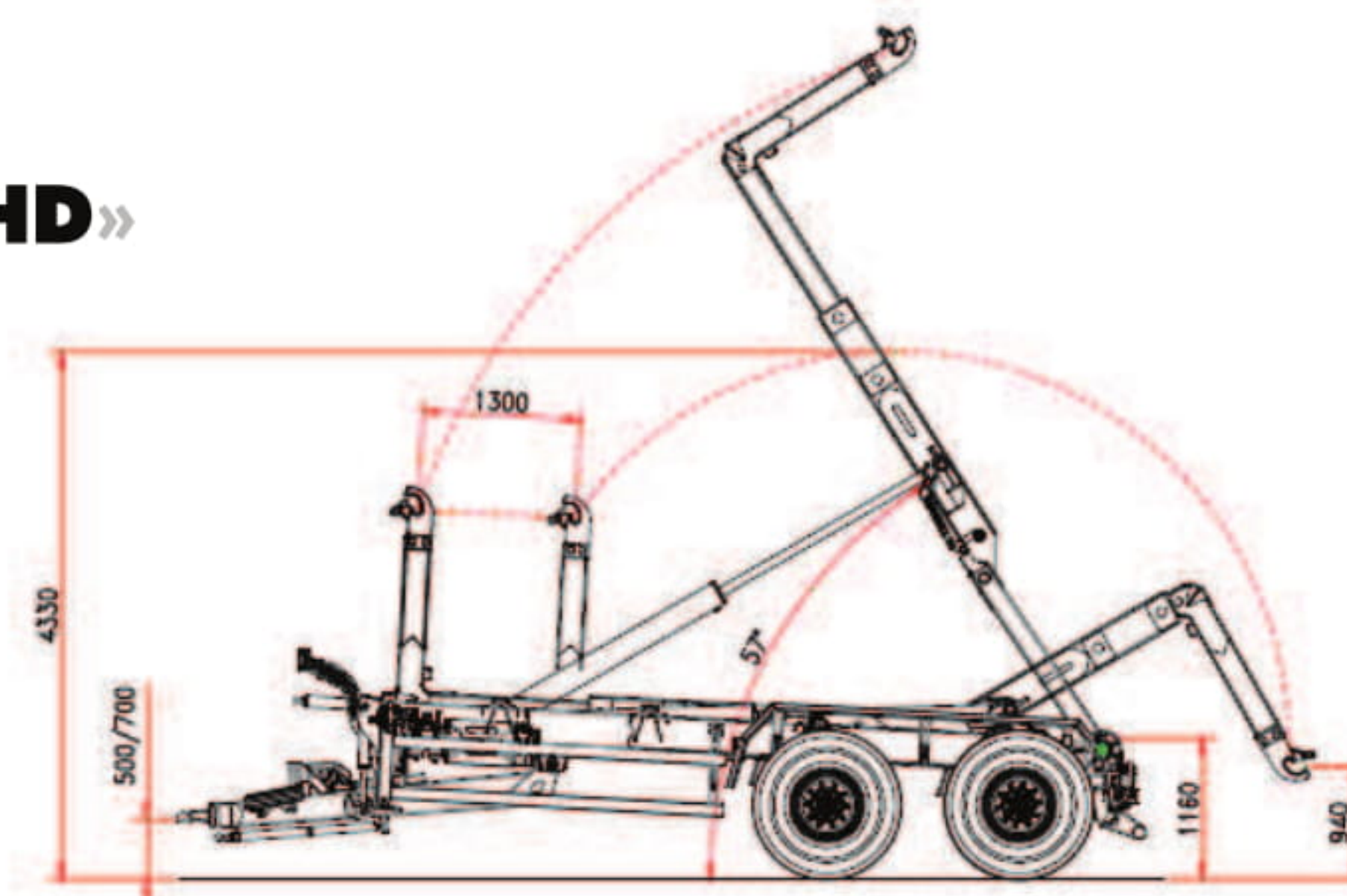

CHASSIS

Section structure	300 x 100
Timon amortisée	Hydraulique
Suspension hydraulique	24 t
Empattement essieux	1.550 mm
Section essieux	2 x 150
Essieux	Fixe + fixe
Chaussée	2.000
Frein tambour	406 x 120
Système de freinage	Hydraulique
Œil timon	Fixe
Pied d'appui	2 x Hydraulique
Pneus	550/60-22,5
Hauteur châssis	1.300 mm
Troisième point	Standard

POIDS ET DIMENSIONS

Poids total remorque	23 t
Longeur conteneur	5.000/6.500 mm
Max vitesse	40 km/h
Tare*	6.600 kg

BRAS TELESCOPIQUE

Course	1.300 mm
Hauteur crochet	1.425/1.460/1.570 mm
Verrouillage conteneur extérieur hydraulique	
Angle de bennage	57°
Vérin départ basculement	standard
Capacité de bennage	26 t
Capacité de charge	26 t

SYSTEME

HYDRAULIQUE

Hydraulique tracteur 2 contrôles d'effet

Sur la REMORQUE :

Distributeur électro-hydraulique avec commandes manuelles à terre + radiocommande
Cardan + pompe à 108 l/1.000 tpm pistons axe incliné
Capacité réservoir 160 l
Pression d'exercice 320 bar

(*) La tare de la remorque est référée à l'équipement base sans options et accessoires.

Les données de la présente fiche technique sont indicatifs et peuvent être changés par le constructeur sans préavis. Date mise à jour de la fiche: 18/10/2012



Marvijlestraat 53, 9690 Kluisbergen (Belgique)
Tel. +32 (0)55 38 84 64 - Fax +32 (0)55 37 78 35 - info@agrimac.be
www.agrimac.be