



b.o.b. Sistemi Idraulici S.p.A.

ITRunner®

AZIENDA CON SISTEMA
DI GESTIONE QUALITÀ
CERTIFICATA DNV
= ISO 9001 =

AANHANGWAGEN 3 ASSEN ITRK «26.33 HD» HYDRAULISCHE VERING – KNIK- EN SCHUIFARM

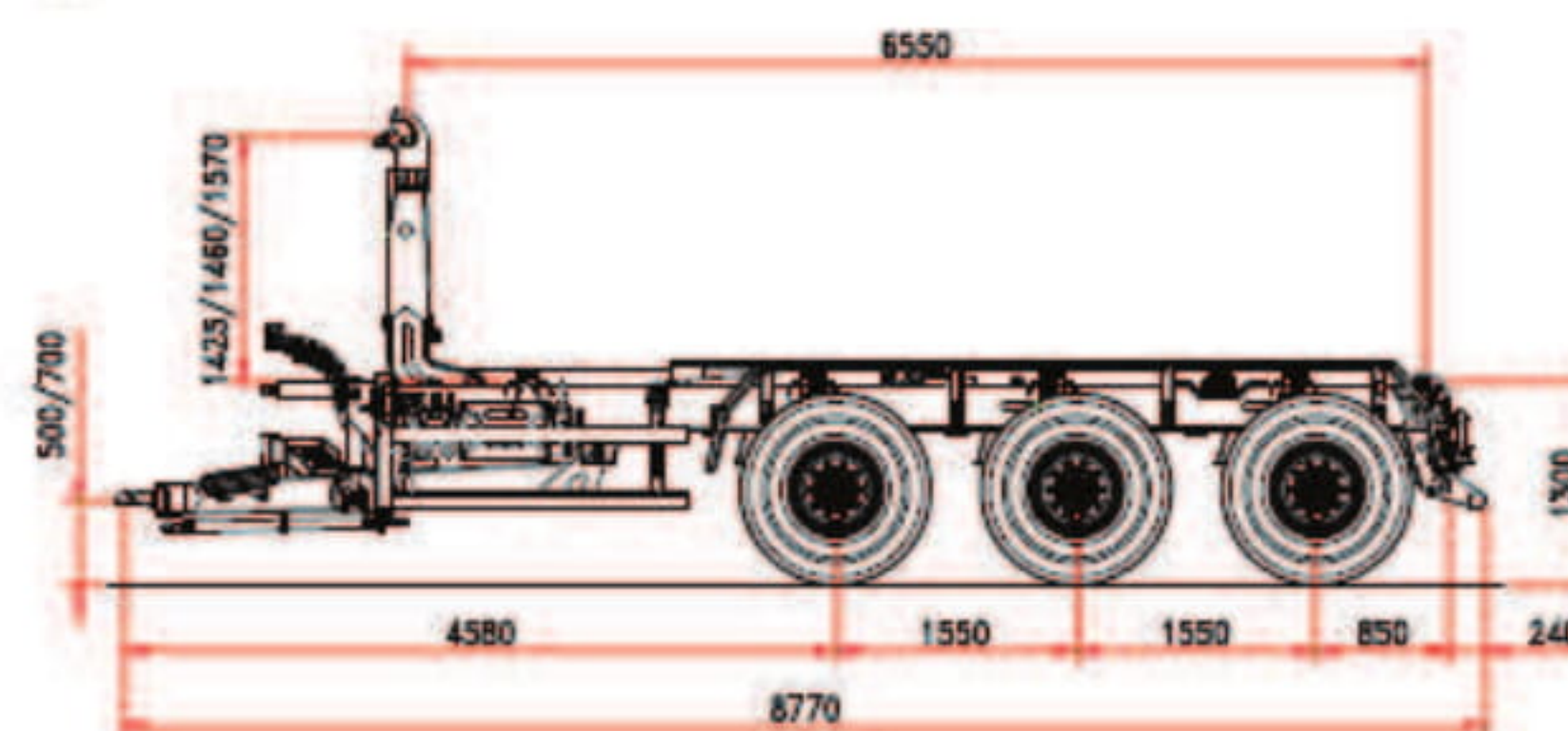
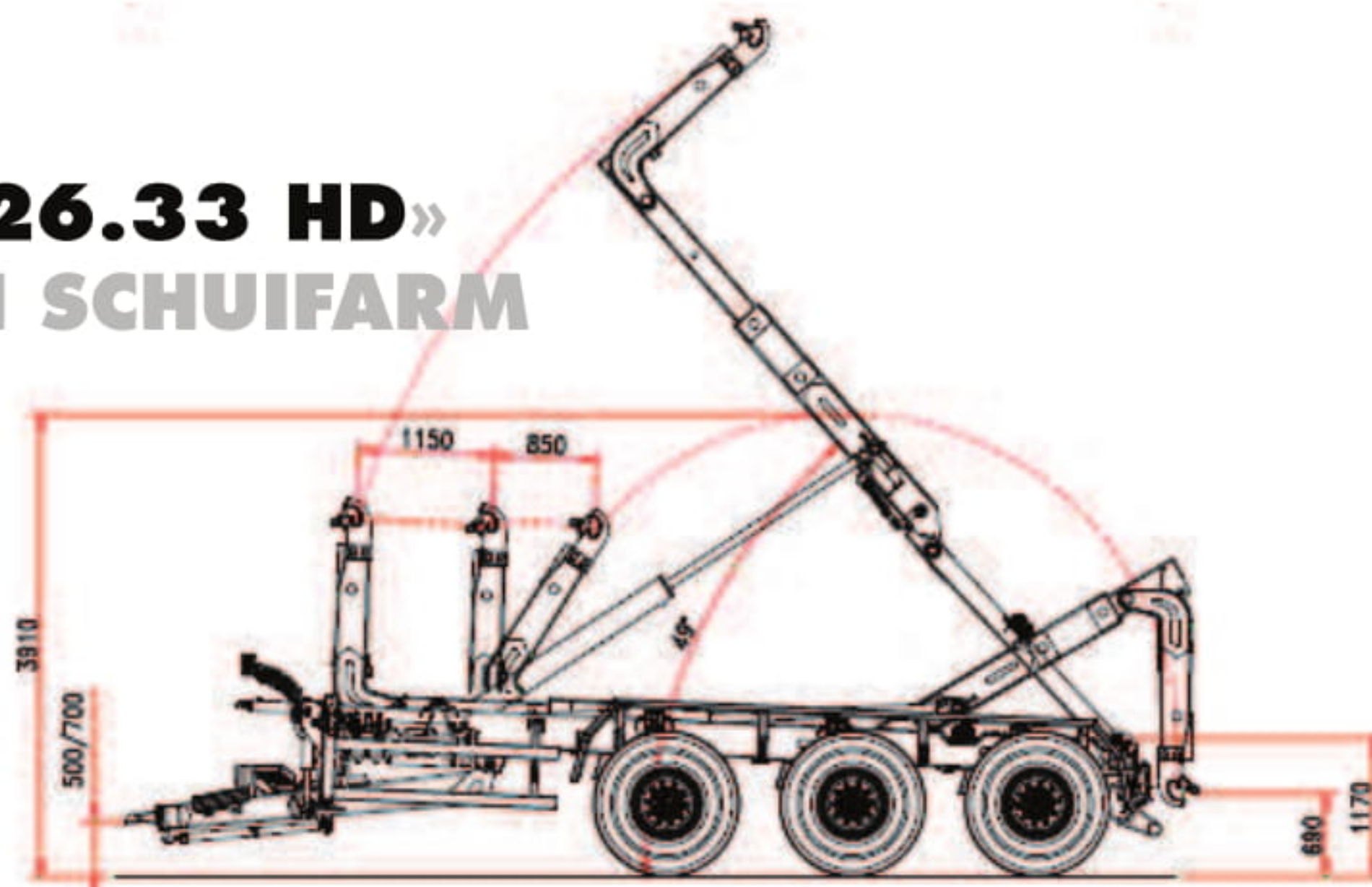

CHASSIS

Structuur	300 x 100
Vering dissel	Hydraulisch
Vering Hydraulisch	33 Ton
As afstand	1.550 mm
Doorsnee assen	3 x 150
Assen	Volgas+vast+volgas
Spoor	2.000
Remschoenen	406 x 120
Rem systeem	Hydraulisch
Trekoog	Vast
Steunvoet	2 x hydraulisch
Wielen	550/60-22,5
Hoogte chassis	1.300 mm
Stabilisatie derde punt	Standaard

MATEN EN GEWICHTEN

Totaal gewicht	33 Ton
Lengte container	5.000/7.500 mm
Maximale snelheid	40 km/h
Tarra*	7.950 kg

KNIK- & SCHUIFARM

Koers	1.150 mm + 850 mm
Haak hoogte	1.425/1.460/1.570 mm
Hydraulische buiten vergrendeling van de container	
Kip hoek	49°
Hulp kipcilinder	standaard
Kip capaciteit	30 Ton
Laad capaciteit	30 Ton

HYDRAULISCH SYSTEM

Ventielen tractor 2 ventielen dubbel

Op de aanhangwagen :

Electro-hydraulische verdeelblok met manuele bediening
en radiobediening

Cardan met hydraulische pomp 108 l/1.000 tpm

Capaciteit olietank 160 l

Werkingsdruk 320 bar

(*) de tarra van de aanhangwagen is die van de basis uitrusting zonder opties.

De gegevens van deze technische fiche zijn indicatief en kunnen op elk ogenblik gewijzigd worden door de constructeur zonder geen enkel voorafgaand bericht. Datum laatste aanpassing : 18/10/2012



Marvijlestraat 53, 9690 Kluisbergen (Belgique)
Tel. +32 (0)55 38 84 64 - Fax +32 (0)55 37 78 35 - info@agrimac.be
www.agrimac.be



ITRunner®

AZIENDA CON SISTEMA
DI GESTIONE QUALITÀ
CERTIFICATA DNV
= ISO 9001 =

b.o.b. Sistemi Idraulici S.p.A.

REMORQUE 3 ESSIEUX ITRK «26.33 HD» SUSPENSIONS HYDRAULIQUES BRAS TELESCOPIQUE & ARTICULE

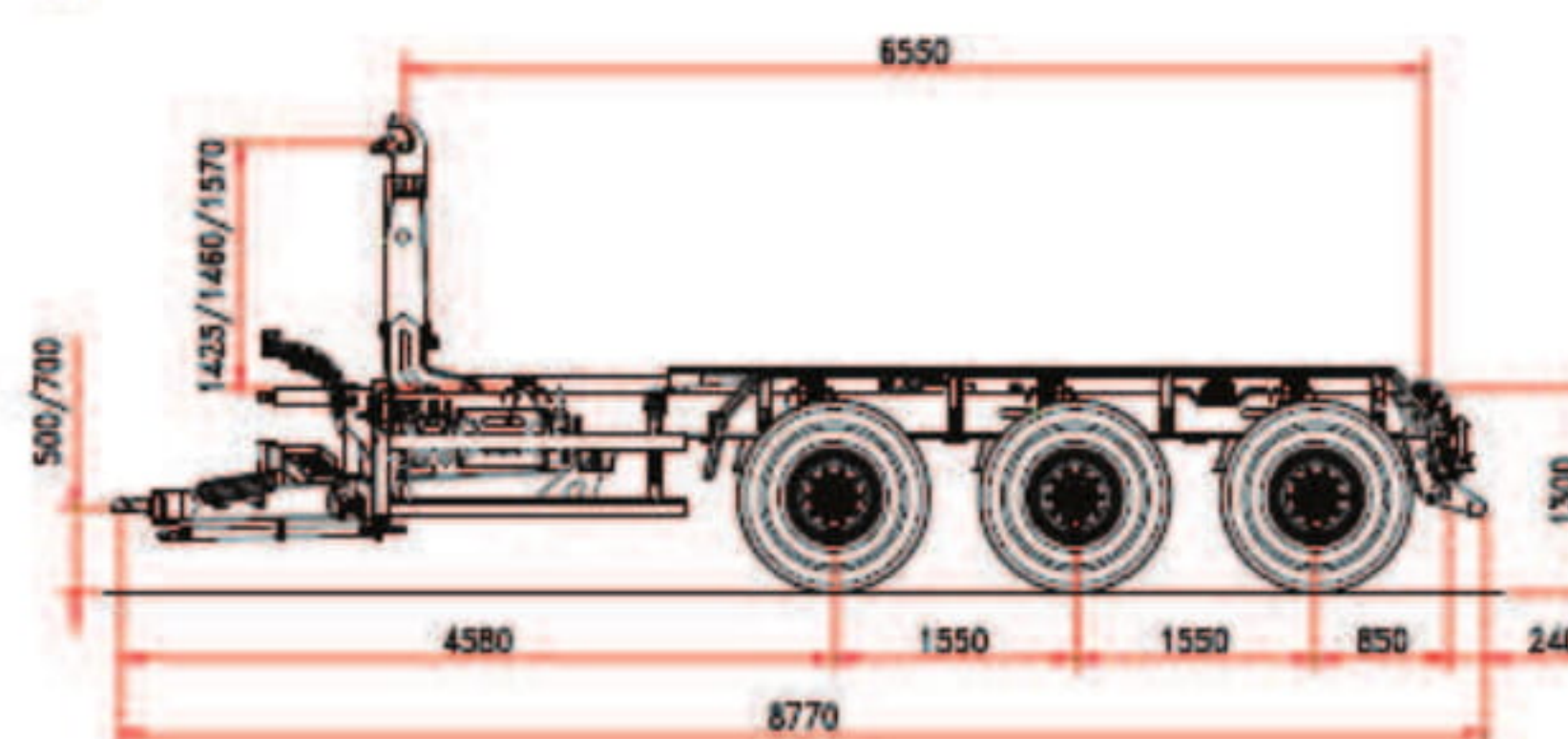
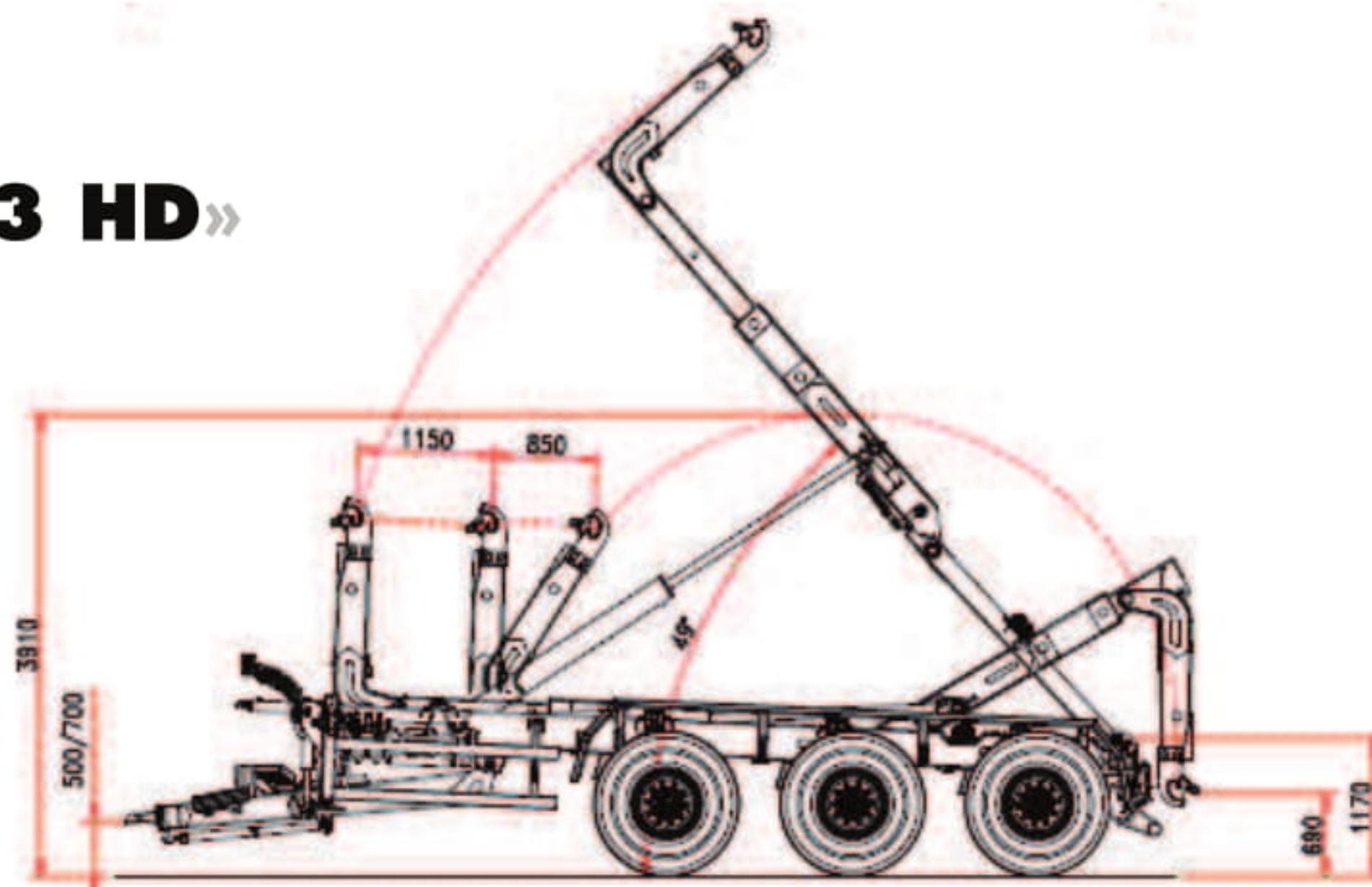

CHASSIS

Section structure 300 x 100
Timon amortisée Hydraulique

Suspension hydraulique 33 t
Empattement essieux 1.550 mm
Section essieux 3 x 150
Essieux Suiveur+Fixe+Suiveur
Chaussée 2.000
Frein tambour 406 x 120
Système de freinage Hydraulique
Œil timon Fixe
Pied d'appui 2 x Hydraulique
Pneus 550/60-22,5
Hauteur châssis 1.300 mm
Troisième point Standard

POIDS ET DIMENSIONS

Poids total remorque 33 t
Longueur conteneur 5.000/7.500 mm
Max vitesse 40 km/h
Tare* 7.950 kg

BRAS TELESCOPIQUE & ARTICULE

Course 1.150 mm + 850 mm
Hauteur crochet 1.425/1.460/1.570 mm
Verrouillage conteneur extérieur hydraulique
Angle de bennage 49°
Vérin départ basculement standard
Capacité de bennage 30 t
Capacité de charge 30 t

SYSTEME HYDRAULIQUE

Hydraulique tracteur 2 contrôles d'effet

Sur la REMORQUE :

Distributeur électro-hydraulique avec commandes
manuelles à terre + radiocommande
Cardan + pompe à 108 l/1.000 tpm
pistons axe incliné
Capacité réservoir 160 l
Pression d'exercice 320 bar

(*) La tare de la remorque est référée à l'équipement base sans options et accessoires.

Les données de la présente fiche technique sont indicatifs et peuvent être changés par le constructeur sans préavis. Date mise à jour de la fiche: 18/10/2012



Marvijlestraat 53, 9690 Kluisbergen (Belgique)
Tel. +32 (0)55 38 84 64 - Fax +32 (0)55 37 78 35 - info@agrimac.be
www.agrimac.be